

# TRUCK DESINFEKTIONSUNIT - TDU

**PATENT ANGEFORDERT** - Automatisches LKW-Desinfektionssystem

## Vollständige Desinfektion auf Knopfdruck

Die **Truck-Desinfektionsunit (TDU)** ist ein integriertes Vernebelungssystem zur **Aufliegerdesinfektion auf Knopfdruck**. Der Nebelkopf verwendet Druckluft, um einen sehr feinen, trockenen Nebel (Trockennebel) in den Auflieger zu injizieren. Dieser trockene Nebel sorgt dafür, dass die Oberflächen trocken bleiben und das Desinfektionsmittel in alle Ecken und Winkel eindringen kann. Nicht nur der Auflieger, sondern auch alles im Auflieger wie Autos, Kisten, Kartons usw. wird desinfiziert. Gilt für alle Anhänger, bei denen zusätzliche Hygiene erforderlich ist.

**Optional** kann die Befeuchtung auch durch Besprühen erfolgen. Ein Hygrostat misst die Luftfeuchtigkeit. Sobald die Luftfeuchtigkeit unter den eingestellten Wert fällt, wird die Flüssigkeit zerstäubt, bis der gewünschte Wert wieder erreicht ist. Ebenfalls erhältlich: komplette Innen- und Außendesinfektion inkl. Reifendesinfektion.

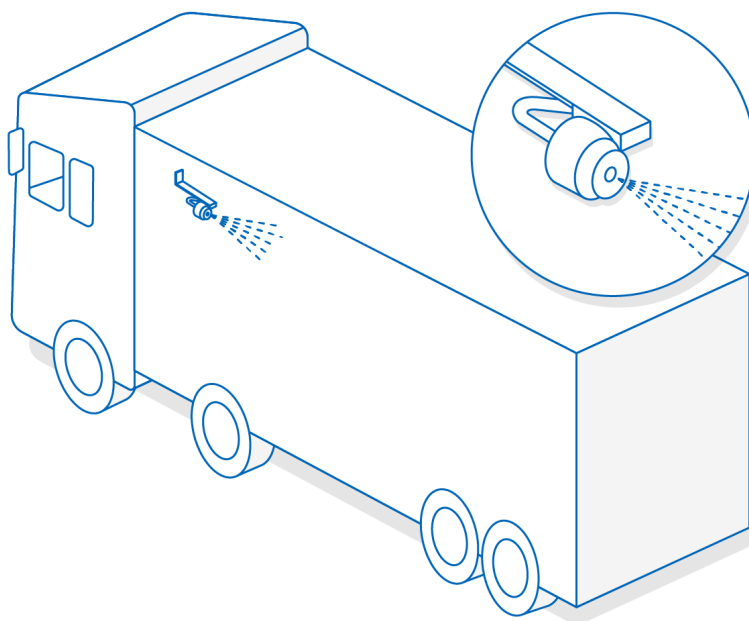

Abhängig von den Optionen Ihres Verneblers kann Ihr Produkt von der Abbildung abweichen.



FOGGING & HYGIENE

 **VEUGEN**  
TECHNOLOGY

# TRUCK DESINFEKTIONSUNIT - TDU

**PATENT ANGEFORDERT** - Automatisches LKW-Desinfektionssystem

## Spezifikationen

- Automatische Desinfektion des Aufliegers
- Die Desinfektion kann von der Kabine aus gestartet werden
- Das System kann mit verschiedenen Desinfektionsmitteln wie Quats, Aldehyden, Peroxiden, Formaldehyd verwendet werden
- Mit Frostschutz bis -20° Celsius einsetzbar
- 1 Tank reicht für bis zu 30 Behandlungen (je nach Aufliegergröße und Desinfektionsmittel)
- **Komplett aus Edelstahl**, sowohl die Sprühköpfe als auch alle Ventile



Kapazität

Behandelt 40 m<sup>3</sup>  
in 10 Minuten.



Tankgröße

1 Tank  
für bis zu 30 Behandlungen



Sprühbereich

n.v.t.



Leistung

n.v.t.



Tröpfchengröße

5 - 10 µm.



Mobilität

Festinstallation.



Fassung Oktober 2023  
Abhängig von den Optionen Ihres Verneblers kann Ihr Produkt von der Abbildung abweichen.